

第4章 交通体系

1 概況	61
(1) 空路・海路	
ア 空路	
イ 海路	
(2) 島内交通	
ア 空路	
イ 海路	
ウ バス路線	
エ タクシー	
オ レンタカー	
4-1 空路	62
4-2 航空路の現況	63
4-3 航空路線毎の乗客数の推移	64
4-4 海路	65
4-5 航路の現況	66
4-6 バス路線の概況	67
4-7 タクシー・レンタカーの保有状況等	69
4-8 自動車保有車両数	70

1 概 況

(1) 空路・海路

ア 空 路

奄美群島と群島外の地域を結ぶ空路については、鹿児島、東京、大阪、福岡、沖縄の5地域との間に直行便が就航している。

本土との間の空路については、奄美空港では鹿児島－奄美間に、日本エアコミューターがDHC－8型機を3往復、サブ機を1往復、ジェイエアがERJ170型機を3往復させており、福岡－奄美間においてはジェイエアがERJ170型機を1往復就航させている。また、日本航空が東京(羽田)－奄美間、大阪(伊丹)－奄美間に、バニラエアが東京(成田)－奄美間、大阪(関西)－奄美間にそれぞれ1往復のジェット機を就航させている。(多客期には、鹿児島、大阪及び東京(成田)1便増便)

徳之島空港では、鹿児島－徳之島間にジェイエアがERJ170型機を4往復就航させている。

喜界空港では、鹿児島－喜界間に日本エアコミューターがサブ機を2往復就航させている。

沖永良部空港では、鹿児島－沖永良部間に日本エアコミューターがDHC－8型機2往復と機ATR機1往復を就航させている。

与論空港では、鹿児島－与論間に日本エアコミューターがDHC－8型機1往復を就航させている。

沖縄へは、琉球エアコミューターが那覇－奄美間、那覇－与論間にDHC－8型機をそれぞれ1往復就航させている。

イ 海 路

奄美群島と群島外の地域を結ぶ海路は、鹿児島を起点として奄美群島を経由し、那覇までを結ぶ航路(鹿児島航路)と、鹿児島から喜界島を経由し沖永良部島間を結ぶ航路(喜界航路)に分けられる。

鹿児島航路は、マリックスライン株式会社とマルエーフェリー株式会社が5～8千トン級のフェリーをそれぞれ2隻投入し、毎日上り・下り各1便を交互に運航している。

また、喜界航路は、奄美海運株式会社が3千トン級のフェリーを2隻投入し、月曜から金曜まで週5便を運航している。

他に、マルエーフェリー株式会社が6千トン級のフェリーにより、神戸－奄美－那覇間を2週で3便運航しているが、平成29年10月10日から同航路を休止、同区間には、1万トン級の内航貨物船が就航する予定となっている。

(2) 島内交通

ア 空 路

群島内の各離島間には奄美大島を起点として日本エアコミューターがサブ機(36人乗り)を運航している。

1日の運行回数は、奄美－喜界間が3往復、奄美－徳之島間が2往復で、奄美－沖永良部、奄美－与論、沖永良部－与論間は、奄→沖→与→奄と奄→与→沖→奄の隔日運航となっている。

イ 海 路

群島内の各離島間のうち、奄美大島、徳之島、沖永良部島、与論の4島を結ぶ航路は、奄美群島と群島外とを結ぶ航路に包含されている。

加計呂麻島については、町営定期フェリー「フェリーかけるま」が古仁屋－生間間を1日3往復、古仁屋－瀬相間を1日4往復の運航を行っている。また、請島、与路島については、町営貨客船「せとなみ」が与路・池地・請阿室－古仁屋間を1日1往復の運航を行っている。このほか、瀬戸内町内を結ぶ民間の海上タクシーが多数就航している。

ウ バス路線

平成29年3月31日現在のバス路線の状況は、奄美大島で、株式会社しまバス(49系統)、合資会社瀬戸内タクシー(7系統)の2社が運行している。

加計呂麻島は、加計呂麻バス有限会社(8系統)が運行している。

喜界島は、株式会社奄美航空(3系統)が運行している。

徳之島は、徳之島総合陸運株式会社(4系統)が運行している。

沖永良部島は、沖永良部バス企業団(5系統)、乗合タクシーとして有限会社えらぶ観光タクシー(2系統)が運行している。

与論島は、南陸運株式会社が島内一周線を運行している。

エ タクシー

奄美群島のタクシー車両数は平成29年3月31日現在317両であり、前年に比べ22両の減となっている。

このうち、奄美大島については205両で、うち車両総数の約60.3%にあたる191両が奄美市に集中している。

その他の離島については、喜界島11両、徳之島59両、沖永良部島31両、与論島11両となっている。

なお、タクシー事業については、全国的に供給過剰な状態であることから、近年、車両数は減少傾向にある。ただし、高齢社会の到来に伴い、福祉車両の導入が進められている。奄美群島内においても、既に18両導入されており、今後も増車が見込まれる。

オ レンタカー

奄美群島のレンタカー事業者数は79者、営業所数は102箇所（個人事業者を含む）となっている。

奄美大島については事業者数は41者、営業所数は52箇所であるが、事業者総数の約32.9%にあたる26者、営業所総数の約34.3%にあたる35箇所が奄美市に集中している。

その他の離島については、喜界島6者9箇所、徳之島6者11箇所、沖永良部島12者14箇所、与論島14者16箇所となっている。

4-1 空 路

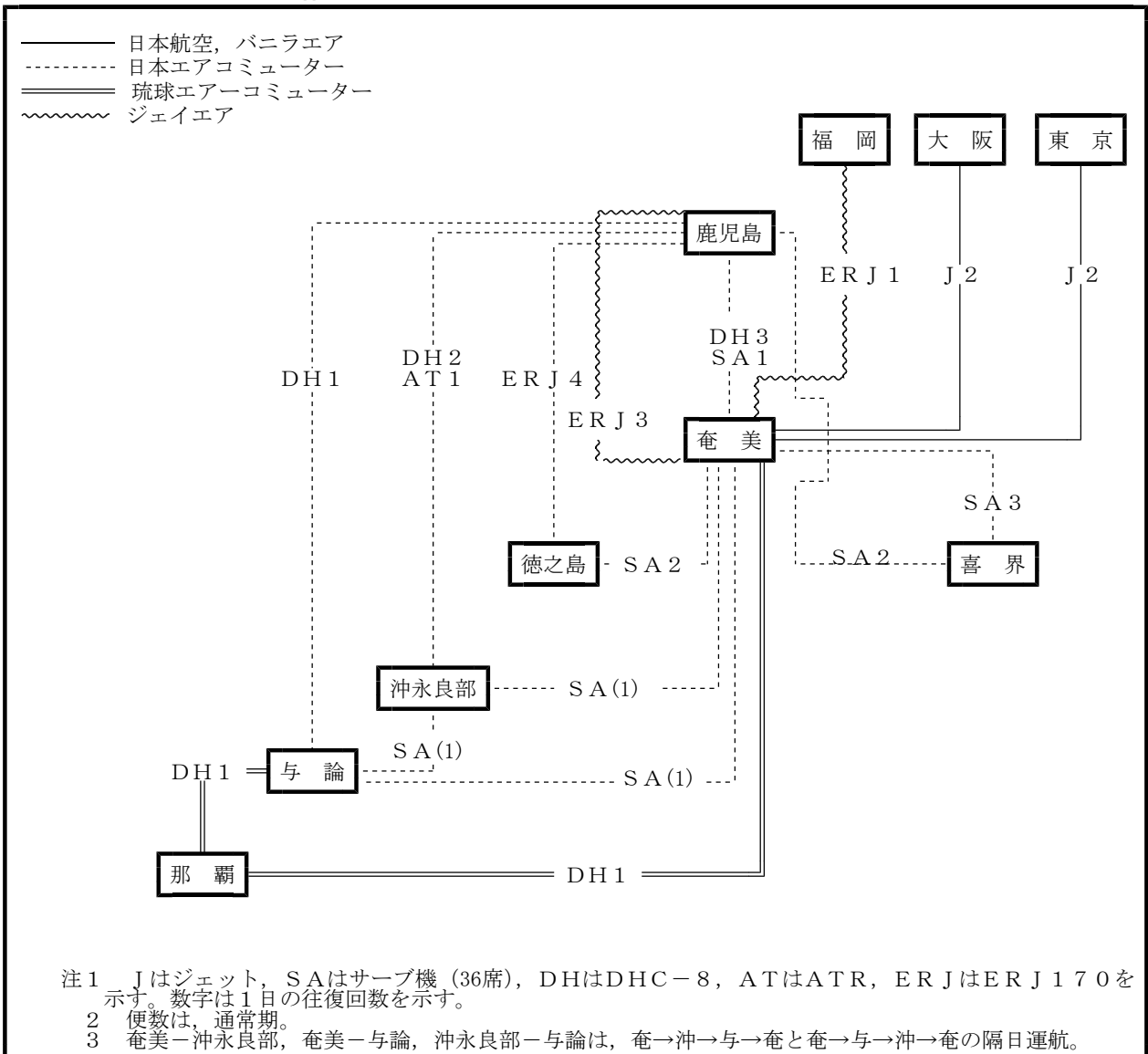

4-2 航空路の現況

資料：大島支庁建設課
大島支庁各事務所
期日：平成29年10月1日

路線	事業者	機種	乗客数	1日発着便数	1航路所要時間
奄美大島～ 鹿児島	日本エアコミューター	DHC-8-Q400	74人	6便	鹿→奄 65分 奄→鹿 55分
		SAA B340B	36人	2便	鹿→奄 80分 奄→鹿 70分
奄美大島～ 鹿児島	ジェイエア	ERJ170-100	76人	6便	鹿→奄 50分 奄→鹿 50分
奄美大島～ 福岡	ジェイエア	ERJ170-100	76人	2便	福→奄 85分 奄→福 80分
奄美大島～ 東京(羽田)	日本航空	B-737-800	165人	2便	東→奄 145分 奄→東 110分
奄美大島～ 東京(成田)	バニラエア	A-320-214	180人	2便	東→奄 155分 奄→東 135分
奄美大島～ 大阪(伊丹)	日本航空	B-737-800	165人	2便	大→奄 110分 奄→大 85分
奄美大島～ 大阪(関西)	バニラエア	A-320-214	180人	2便	大→奄 105分 奄→大 85分
奄美大島～ 喜界島	日本エアコミューター	SAA B340B	36人	6便	奄→喜 20分 喜→奄 20分
奄美大島～ 徳之島	日本エアコミューター	SAA B340B	36人	4便	奄→徳 35分 徳→奄 30分
奄美大島～ 沖永良部	日本エアコミューター	SAA B340B	36人	1便 月・水・金・日：奄→沖のみ 火・木・土：沖→奄のみ	奄→沖 40分 沖→奄 35分
奄美大島～ 与論	日本エアコミューター	SAA B340B	36人	1便 月・水・金・日：奄→与のみ 火・木・土：奄→与のみ	奄→与 45分 与→奄 40分
奄美大島～ 沖縄	琉球エアークミューター	DHC-8-Q300	50人	2便	奄→沖縄 70分 沖縄→奄 70分
喜界島～ 鹿児島	日本エアコミューター	SAA B340B	36人	4便	喜→鹿 70分 鹿→喜 75分
徳之島～ 鹿児島	ジェイエア	ERJ170-100	76人	8便	徳→鹿 55分 鹿→徳 65分
沖永良部～ 鹿児島	日本エアコミューター	DHC-8-Q400	74人	4便	沖→鹿 70分 鹿→沖 75分
		ATR42-600	48人	2便	沖→鹿 75分 鹿→沖 90分
沖永良部～ 与論	日本エアコミューター	SAA B340B	36人	1便 月・水・金・日：沖→与のみ 火・木・土：与→沖のみ	沖→与 25分 与→沖 25分
与論～ 鹿児島	日本エアコミューター	DHC-8-Q400	74人	2便	与→鹿 75分 鹿→与 80分
与論～ 沖縄	琉球エアークミューター	DHC-8-Q300	50人	2便	与→沖縄 40分 沖縄→与 40分

4-3 航空路線毎の乗客数の推移

資料：国土交通省 航空輸送統計調査
単位：人，%

路線	21年度	22年度	23年度	24年度	25年度	26年度	27年度	28年度
奄美大島～鹿児島	262,452 50.6	254,727 52.4	245,757 52.7	228,686 59.7	233,265 57.9	218,939 56.1	225,069 62.5	222,768 65.1
奄美大島～福岡	—	383 51.8	27,016 50.6	30,711 58.2	34,023 63.2	41,727 50.1	37,468 60.9	37,702 70.2
奄美大島～東京（羽田）	79,115 66.8	74,341 61.7	71,670 63.2	79,574 71.8	83,057 69.6	64,664 55.1	68,305 57.1	73,360 61.3
奄美大島～東京（成田）	—	—	—	—	—	77,764 79.4	103,980 79.8	117,161 82.8
奄美大島～大阪（伊丹）	84,685 60.4	76,676 54.3	76,986 54.8	81,607 60.8	82,068 61.3	77,814 59.2	83,341 62.0	82,284 61.3
奄美大島～喜界島	39,089 50.7	36,584 47.6	36,952 48.6	34,666 46.7	36,425 48.0	41,409 56.2	42,744 55.8	43,846 57.6
奄美大島～徳之島	21,275 41.0	20,460 39.8	22,578 44.4	22,386 44.4	23,875 46.6	26,876 53.4	27,359 53.6	28,971 57.1
奄美大島～沖永良部	12,477 49.0	6,350 49.9	6,720 53.5	6,953 55.6	7,046 55.3	8,096 65.6	8,752 68.6	8,969 70.6
奄美大島～与論	—	4,658 38.7	5,090 43.6	5,488 45.7	5,578 46.0	6,796 57.6	7,392 61.5	7,895 65.6
奄美大島～沖縄（那覇）	16,491 56.9	15,652 55.3	15,161 54.0	15,356 55.4	16,450 57.1	14,695 53.8	16,006 54.7	17,664 49.7
喜界島～鹿児島	31,968 64.4	33,515 67.5	31,528 63.4	31,351 65.1	31,828 63.3	32,305 66.1	33,784 67.8	34,871 71.1
徳之島～鹿児島	119,360 49.0	124,324 56.8	121,413 55.9	121,107 56.7	120,237 55.9	125,082 59.1	130,541 60.6	128,320 59.3
沖永良部～鹿児島	64,467 50.5	65,503 50.6	66,368 51.5	66,721 52.4	67,051 51.7	72,470 56.6	76,465 58.3	74,138 55.4
沖永良部～与論	4,768 20.6	4,935 41.9	5,615 48.9	6,071 52.2	6,030 50.9	7,116 62.0	7,426 63.2	7,557 64.3
与論～鹿児島	23,644 46.4	22,486 43.4	21,881 43.4	22,931 45.9	25,765 51.0	25,658 52.0	30,651 60.3	32,064 62.5
与論～沖縄（那覇）	30,630 53.0	28,167 57.3	25,753 57.0	26,764 66.1	27,557 66.5	26,450 63.3	29,833 73.8	34,512 81.9

(注) 上段：旅客数，下段：座席利用率

4-4 海 路

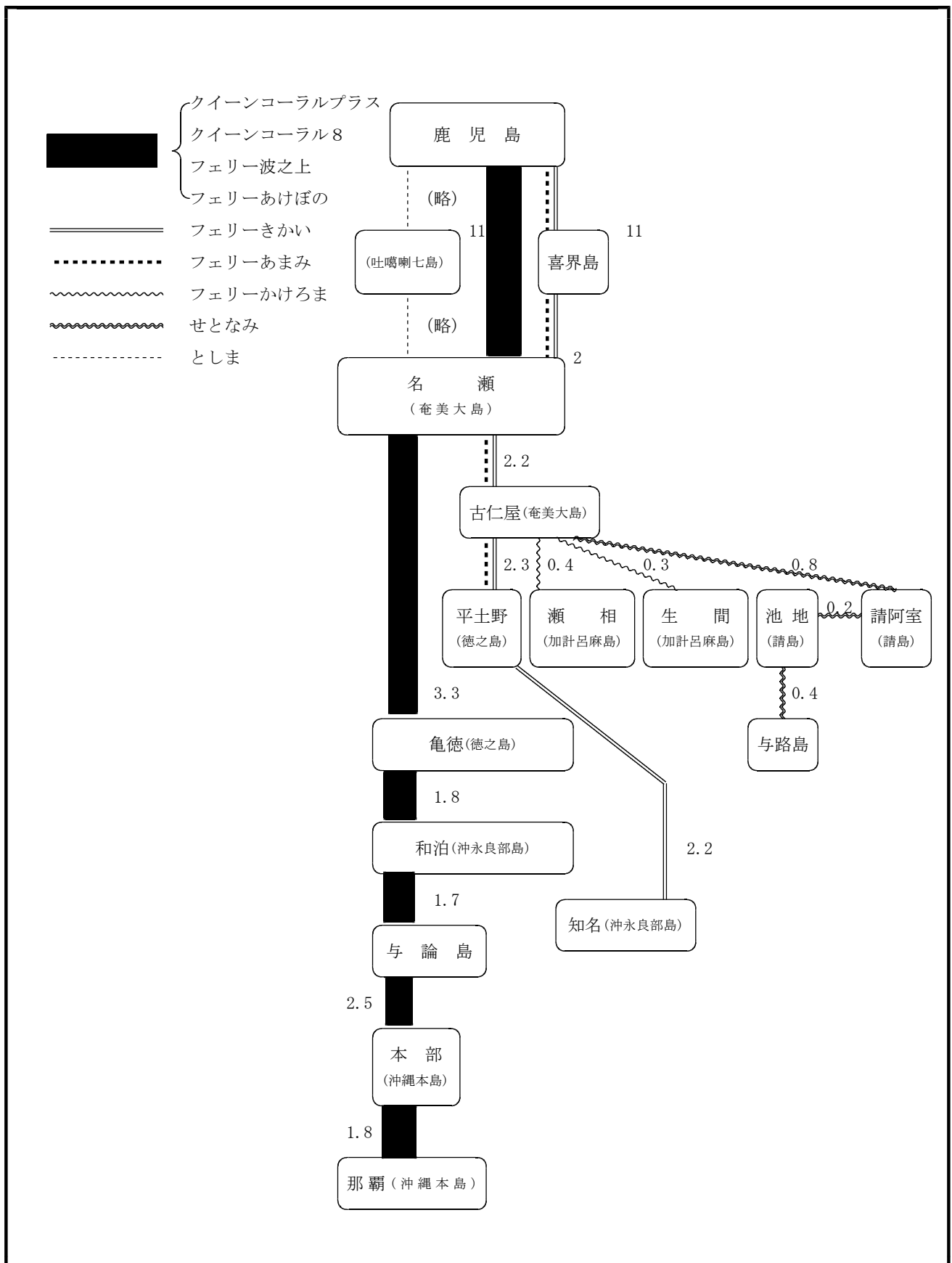

(注) 数字は下り便又は上り便の定刻の所要時間を示す。下り便と上り便，運航日によって寄港地が異なるものもある。

4-5 航路の現況

資料：大島支庁建設課
大島支庁各事務所
瀬戸内町，知名町
期日：平成30年2月1日

区分	事業者	船舶名	旅客定員	積載車両	トン数	運行回数
鹿児島～名瀬 ～亀徳～和泊	マリックス ライン	クイーンコーラルプラス	470人	大型26台，乗用車44台	5,910	} 15/月
		クイーンコーラル8	452人	トラック20台，乗用車72台	4,945	
～与論～本部 ～那覇	マルエー フェリー	フェリー波之上	707人	トラック48台，乗用車72台	8,072	} 15/月
		フェリーあけぼの	678人	トラック50台，乗用車76台	8,083	
鹿児島～湾 ～名瀬～古仁屋 ～平土野	奄美海運	フェリーあまみ	243人	トラック18台，乗用車24台	2,942	3/週
鹿児島～湾 ～名瀬～古仁屋 ～平土野～知名	奄美海運	フェリーきかい	196人	トラック18台，乗用車11台	2,551	2/週
古仁屋～瀬相 古仁屋～生間	瀬戸内町	フェリーかけろま	140人	大型2台，乗用車4台	197	4/日 3/日
与路～池地～ 請阿室～古仁屋	瀬戸内町	せとなみ	60人	—	85	概ね 1/日
鹿児島～口之島～ 中之島～平島～ 諏訪之瀬島～ 悪石島～小宝島～ 宝島～名瀬	十島村	としま	200人	乗用車7台 中トラック3台	1,389	8/月

(注) 下り便と上り便，運航日によって寄港地が異なるものもある。

4-6 バス路線の概況

資料：九州運輸局 鹿児島運輸支局
期日：平成29年3月31日現在

島名	路線	系統距離 (km)	事業者名	運行回数 (回/日)	所要時間 (分)	
奄	奥又～長浜～平松公園	8.3	株式会社しまバス	1	27	
	奥又～長浜～虹の丘	10.0		3	31	
	奥又～長浜～里	10.6		16	32	
	奥又～和光・龍郷役場～秋名	34.5		2	69	
	奥又～龍郷役場～秋名	35.6		1	58	
	奥又～大熊～秋名	21.1		5	47	
	奥又～川内～秋名	37.2		1	67	
	奥又～大熊・秋名～ビックⅡ	42.5		15	82	
	田雲団地～朝仁～虹の丘	10.0		22	33	
	田雲団地～朝仁～里	11.5		7	34	
	奥万田～上佐大熊～田雲団地	11.2		1	40	
	奥万田～上佐大熊・プラザ大島～田雲団地	11.6		18	42	
	奥万田～和光町～田雲団地	8.7		1	34	
	奥万田～上佐大熊～虹の丘	16.7		3	52	
美	奥万田～上佐大熊・プラザ大島～虹の丘	17.1		23	54	
	奥万田～上佐大熊～里	17.3		1	53	
	奥万田～上佐大熊・プラザ大島～里	17.7		4	55	
	奥万田～和光町～平松町	11.7		1	41	
	奥万田～和光～里	14.3		1	48	
	奥万田～和光町～東城	20.4		2	61	
	大	小湊～西仲勝～与儀又		8.3	10	16
		小湊～西仲勝～根瀬部		24.4	1	23
		小湊～西仲勝～虹の丘		18.7	2	18
		小湊～西仲勝～里		19.3	6	50
小湊～名瀬勝～虹の丘		18.5		9	47	
与儀又～朝仁～今里		42.3		16	81	
与儀又～安勝町～上佐大熊		7.5		1	25	
与儀又～赤木名・空港～佐仁		53.7		21	106	
島		新港～西仲間～海の駅		42.9	1	88
		ウエストコート前～西仲間～海の駅		42.0	21	102
	平松公園～長浜～ウエストコート前	5.6		15	17	
	名瀬～用安～空港	32.4		3	50	
	名瀬～奄美パーク・用安～空港	33.2		25	52	
	秋名～本龍郷～ビックⅡ	20.2		2	31	
	自動車学校～長浜～虹の丘	10.7		3	34	
	東ヶ丘団地～井根町～山田団地	6.1		8	21	
	山田団地～田平～崎原	10.0		6	18	
	平松～大浜入口～大浜	3.0		6	7	
上戸口～戸口入口～ビックⅡ	3.4	12		5		

島名	路線	系統距離 (km)	事業者名	運行回数 (回/日)	所要時間 (分)
奄美	赤木名～平・節田～赤木名	22.2	株式会社しまバス	2	42
	赤木名～喜瀬～真名津	31.0		1	62
	赤木名～屋仁～佐仁	8.4		17	16
	宇検～湯湾～新村	27.3		6	55
	屋鈍～名柄～湯湾	22.6		6	45
	市～山間～西仲間	10.0		10	21
	虹の丘～長浜～ウエストコート	7.3		1	22
	里～長浜～ウエストコート	7.9		3	23
	赤尾木局～芦徳～カレッタ	2.1		2	5
大	西中間～川内～東城	10.6		9	19
	古仁屋～篠川～西古見	43.0	合資会社 瀬戸内タクシー	4	78
古仁屋～篠川～新村	29.3	4		53	
島	古仁屋～勝浦～嘉徳	21.6		4	53
	古仁屋～勝浦～節子	11.8		8	28
	古仁屋～蘇刈～ヤドリ浜	12.9		10	28
	古仁屋～嘉鉄～伊須	12.7		2	23
	高丘住宅～古仁屋港～運動公園	5.0		18	18
加計呂麻島	瀬相～木慈～実久	24.5	加計呂麻バス 有限会社	8	50
	瀬相～嘉入～阿多地	9.3		8	27
	瀬相～秋徳～生間	23.7		6	55
	瀬相～花富～佐知克	11.4		1	25
	瀬相～西阿室	4.2		8	15
	瀬相～押角～生間	15.7		6	45
	生間～渡連～安脚場	4.0		6	14
	秋徳～諸鈍～生間	8.6		1	25
喜界島	湾～早町～湾	42.9	株式会社奄美航空	8	80
	湾～早町～湾（全停留所同一も一部運行経路相違）	42.9		8	80
	湾～川嶺～湾	22.8		4	45
徳之島	大船住宅～平土野～空港	29.6	徳之島総合陸運 株式会社	16	54
	大船住宅～平土野～与名間	34.5		2	63
	亀津～伊仙～犬田布	21.9		12	38
	犬田布～西阿木名～平土野	14.0		8	23
沖永良部島	知名～和泊～国頭～空港	21.3	沖永良部バス企業団	12	47
	知名～和泊～西原～国頭	19.0		6	43
	知名～上城～永嶺～和泊	27.8		8	56
	知名～新城～後蘭～和泊	26.5		4	56
	知名～下平川～畦布～和泊	21.6		6	45
	和泊～内城～知名	21.7	有限会社えらぶ 観光タクシー (乗合タクシー)	4	45
	知名～和泊～国頭	19.5		2	43
与論島	南バス前～立長・那間～南バス前	12.6	南陸運株式会社	10	43

(注) 運行回数は片道で1回と計上

4-7 タクシー・レンタカーの保有状況等

資料：九州運輸局鹿児島運輸支局
期日：各年3月31日現在

市町村別 年	タクシ-		レンタカー					
	車両数		事業者数		営業所数		車両数	
	28	29	28	29	28	29	28	29
総数	339 (16)	317 (18)	63	79	94	102	1306	1528
(奄美大島計)	218 (9)	205 (9)	29	41	45	52		
奄美市	204 (8)	191 (8)	19	26	30	35		
大和村	0	0	0	1	0	1		
宇検村	0	0	1	1	1	1		
瀬戸内町	7 (1)	7 (1)	7	8	8	9		
龍郷町	7	7	2	5	6	6		
(喜界島計)	16 (2)	11 (2)	6	6	9	9		
喜界町	16 (2)	11 (2)	6	6	9	9		
(徳之島計)	60 (2)	59 (4)	7	6	13	11		
徳之島町	43 (2)	42 (3)	7	5	8	7		
天城町	8	8	0	1	5	4		
伊仙町	9	9 (1)	0	0	0	0		
(沖永良部島計)	34 (3)	31 (3)	10	12	12	14		
和泊町	15 (1)	12 (1)	7	9	9	11		
知名町	19 (2)	19 (2)	3	3	3	3		
(与論島計)	11	11	11	14	15	16		
与論町	11	11	11	14	15	16		

注1 タクシー車両数のうち、福祉車両については()書きで外数表示。
 注2 レンタカーの事業者数、事務所数、車両数は実績報告書を基に算出。
 注3 レンタカーの奄美大島には加計呂麻島を含む。

4-8 自動車保有車両数

資料：九州運輸局 各県市町村別車両数
 一般社団法人全国軽自動車協会連合会
 期日：平成29年3月31日現在
 単位：両

用途	車種	業態	奄美群島計	奄美市	大和村	宇検村	瀬戸内町	龍郷町	喜界町	徳之島町	天城町	伊仙町	和泊町	知名町	与論町	不明
貨物車	普通車	自	1,902	467	54	30	143	106	140	215	175	150	177	137	108	0
		営計	781	213	13	18	56	60	36	140	68	49	65	50	13	0
	小型車	自	3,493	901	40	39	136	143	243	431	362	358	393	287	160	0
		営計	100	15	0	0	5	8	5	24	12	14	7	5	5	0
	被牽引	自	10	3	2	0	0	0	2	2	1	0	0	0	2	0
		営計	54	25	0	1	4	2	0	12	3	0	4	2	1	0
貨物計	自	5,405	1,371	96	69	279	249	385	647	537	508	570	424	270	0	
	営計	935	253	13	19	65	70	41	176	83	63	76	57	19	0	
			6,340	1,624	109	88	344	319	426	823	620	571	646	481	289	0
乗合	普通車	自	16	4	0	0	0	0	4	0	6	0	0	0	2	0
		営計	81	65	0	0	4	0	2	6	0	0	0	3	1	0
	小型車	自	114	30	3	6	4	5	10	10	4	5	6	13	18	0
		営計	56	27	0	0	10	0	5	5	0	0	3	3	3	0
	乗合計	自	130	34	3	6	4	5	14	10	10	5	6	13	20	0
		営計	137	92	0	0	14	0	7	11	0	0	3	6	4	0
			267	126	3	6	18	5	21	21	10	5	9	19	24	0
乗用車	普通車	自	4,366	1,820	91	69	411	283	188	398	251	242	259	231	122	1
		営計	42	21	0	0	8	1	0	6	2	1	1	2	0	0
	小型車	自	11,323	4,878	178	221	934	659	577	950	714	657	680	548	326	1
		営計	294	170	0	0	4	6	12	37	7	8	21	18	11	0
	乗用計	自	15,689	6,698	269	290	1,345	942	765	1,348	965	899	939	779	448	2
		営計	336	191	0	0	12	7	12	43	9	9	22	20	11	0
			16,025	6,889	269	290	1,357	949	777	1,391	974	908	961	799	459	2
特用途車	普通車	自	1,243	423	21	24	130	74	100	129	64	53	99	74	51	1
		営計	165	57	0	6	14	28	5	36	8	0	6	1	4	0
	小型車	自	183	61	2	2	20	11	16	25	6	11	10	14	5	0
		営計	11	5	0	0	1	0	0	2	0	1	1	0	1	0
	大型特殊車(殊)	自	1,587	447	42	77	169	73	128	180	85	60	104	101	80	41
		営計	0	0	0	0	0	0	0	0	0	0	0	0	0	0
特種計	自	1,587	447	42	77	169	73	128	180	85	60	104	101	80	41	
	営計	3,013	931	65	103	319	158	244	334	155	124	213	189	136	42	
			176	62	0	6	15	28	5	38	8	1	7	1	5	0
			3,189	993	65	109	334	186	249	372	163	125	220	190	141	42
登録車両数合計			25,821	9,632	446	493	2,053	1,459	1,473	2,607	1,767	1,609	1,836	1,489	913	44
二輪	小型二輪	自	998	446	12	8	110	42	34	75	45	35	101	74	16	0
		営計	0	0	0	0	0	0	0	0	0	0	0	0	0	0
			998	446	12	8	110	42	34	75	45	35	101	74	16	0
検査自動車合計			26,819	10,078	458	501	2,163	1,501	1,507	2,682	1,812	1,644	1,937	1,563	929	44
軽貨物			24,233	5,860	280	378	1,480	1,095	2,167	2,959	2,305	2,535	1,926	1,785	1,463	
軽乗用			32,713	12,709	455	493	2,241	1,987	2,144	3,535	2,041	2,161	1,914	1,813	1,220	
軽特種			289	95	12	9	41	23	18	37	11	8	17	13	5	
軽二輪			2,000	※市町村別の「軽自動車合計」及び「合計」には、軽二輪を含めてありません。												
軽自動車合計			59,235	18,664	747	880	3,762	3,105	4,329	6,531	4,357	4,704	3,857	3,611	2,688	10
合 計			86,054	28,742	1,205	1,381	5,925	4,606	5,836	9,213	6,169	6,348	5,794	5,174	3,617	54

(注) 昭和40年から平成24年までの推移は平成24年度版奄美群島の概況参照
 軽自動車には、非牽引車は含めてありません。