

第4章 交通体系

1 概況	55
(1) 空路・海路	
(2) 島内交通	
4-1 空路	57
4-2 航空路の現況	58
4-3 海路	59
4-4 航路の現況	60
4-5 バス路線の概況	61
4-6 タクシーの保有状況	65

1 概 況

(1) 空路・海路

ア 空 路

奄美群島と群島外の地域を結ぶ空路については、鹿児島、東京、大阪、沖縄の4地域との間に直行便が就航している。

本土との間の空路については、奄美空港では鹿児島ー奄美間に日本航空インターナショナル（ジェット4往復）、日本エアコミューター（1往復）の2社が運航を行なっている。また、日本航空インターナショナルが東京ー奄美間及び大阪ー奄美間にそれぞれ1往復のジェット機を就航させている。

徳之島空港では、鹿児島ー徳之島間に日本航空インターナショナルがジェット機2往復を就航させている。

喜界空港では、鹿児島ー喜界間に日本エアコミューターがサブ機を2往復就航させている。

沖永良部空港では、鹿児島ー沖永良部間に日本エアコミューターがDHC-8型機2往復とサブ機1往復を就航させている。

与論空港では、鹿児島ー与論間に日本エアコミューターがDHC-8型機1往復を就航させている。

沖縄へは、琉球エアコミューターが那覇ー奄美間、那覇ー与論間にDHC-8型機をそれぞれ1往復就航させている。

イ 海 路

奄美群島に係る海路については、鹿児島と奄美群島を結ぶ路線が基本となるが、まず、鹿児島と那覇を起点とするいわゆる鹿児島航路については、マリックスラインとマルエーフェリーがそれぞれ5～8千トン級のフェリーを2隻ずつ投入しており、上り下りとも両社が毎日交互に1隻ずつ運航している。

また、鹿児島、知名を起点とし、喜界を経由するいわゆる喜界航路については、奄美海運が3千トン級のフェリーを2隻投入し、週5便運航している。

さらに、神戸ー奄美間にはマルエーフェリーの「琉球エクスプレス」が、東京ー奄美間にはマルエーフェリーのフェリー「ありあけ」が、それぞれ週1～2便ずつ運航している。

(2) 島内交通

ア 空 路

群島内の各離島間には奄美大島を起点として日本エアコミューターがサブ機（36人乗り）を運航している。

1日の運行回数は、奄美ー喜界間が3往復、奄美ー徳之島間が2往復、奄美ー沖永良部間が1往復、沖永良部ー与論間が1往復となっている。

イ 海 路

群島内を結ぶ海路のうち、奄美大島、徳之島、沖永良部、与論の4島を結ぶ海路については、群島外とを結ぶ海路と同一海路になっている。

加計呂麻島については、町営定期フェリー「かけろま」が古仁屋ー生間間を1日3往復、古仁屋ー瀬相間を1日4往復運航している。

また、請島、与路島については、町営定期貨客船「せとなみ」が与路・池地・請阿室～古仁屋間を原則として1日1往復している。大型連休等には2往復運行している。

このほか、瀬戸内町内を結ぶ海路については、民間のROROフェリー・海上タクシーが就航している。

ウ バス路線

奄美大島のバス路線は、奄美交通株式会社（40系統）、道の島交通株式会社（27系統）、合資会社瀬戸内タクシー（7系統）の3社が運行している。（※H20.4.1現在の状況、H20.6月奄美交通株は道の島交通へ譲渡）

加計呂麻島、喜界島は、それぞれ加計呂麻バス有限公司（9系統）、マルエーフェリー株式会社（3系統）の1社ずつが運行している。

徳之島は、徳之島総合陸運株式会社（7系統）が運行している。

沖永良部島は、沖永良部バス企業団（11系統）が運行している。

与論島は、南陸運株式会社が島内一周線を運行している。

エ タクシー

奄美群島のタクシーの総数は410台であり、前年に比べ8台の減となっている。

このうち、奄美大島については275台で、うち総数の約62.9%にあたる258台が奄美市に集中している。

その他の離島については、喜界島20台、徳之島60台、沖永良部島44台、与論島11台となっている。

4-1 空 路

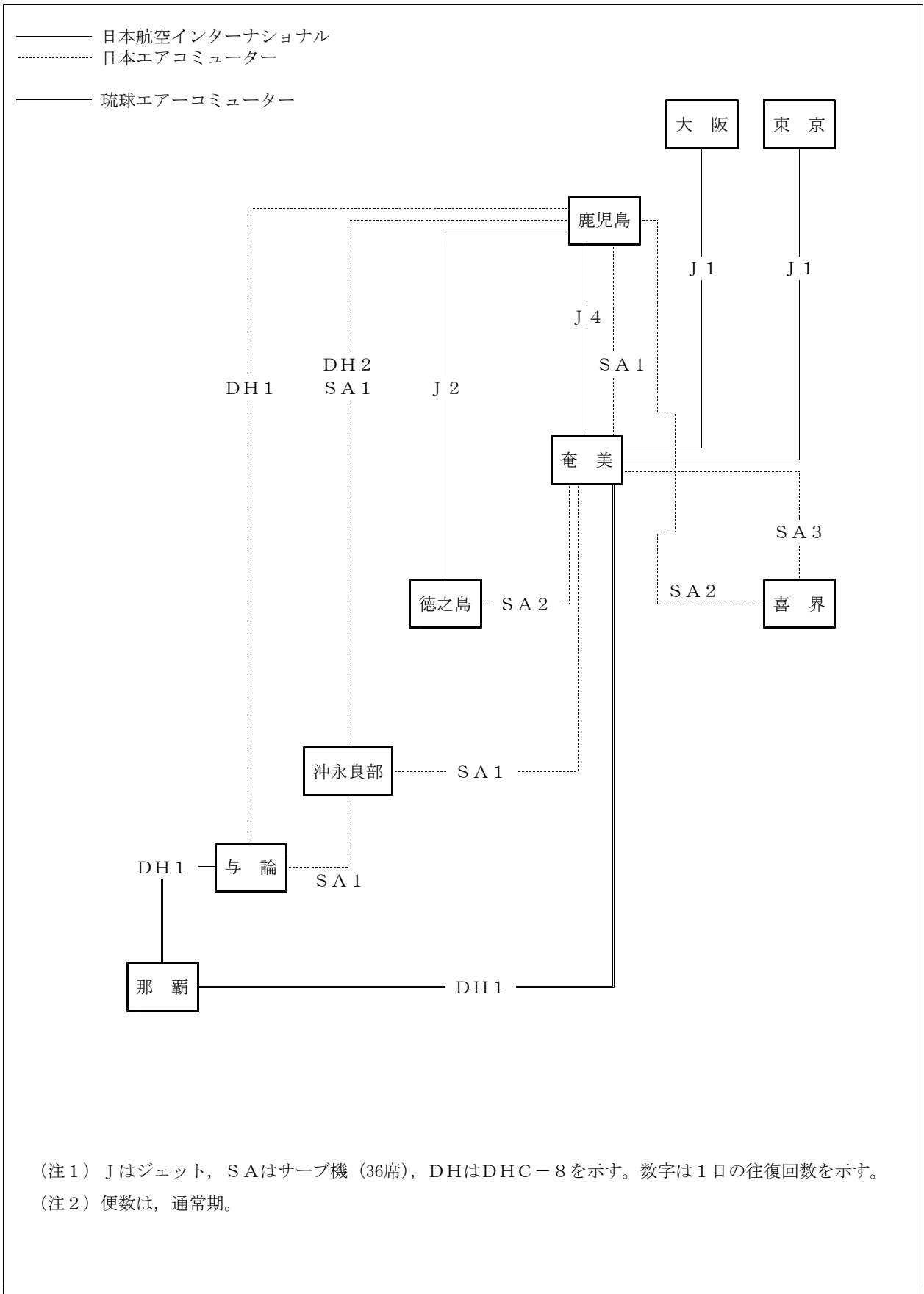

(注1) Jはジェット，SAはサブ機（36席），DHはDHC-8を示す。数字は1日の往復回数を示す。

(注2) 便数は，通常期。

4-2 航空路の現況

資料：大島支庁建設課
大島支庁各事務所
期日：平成20年1月1日

路 線	事 業 者	機 種	乗 客 数	1日発着便数	1 航 路 所 要 時 間
奄美大島 ～ 鹿児島	日 本 航 空 インターナショナル	MD-81	163人	8便	鹿→奄 55分 奄→鹿 50分
	日 本 エ ア コ ミ ュ ー タ ー	S A A B 340 B	36人	2便	鹿→奄 80分 奄→鹿 70分
奄美大島～ 東 京	日 本 航 空 インターナショナル	MD-81	163人	2便	東→奄 145分 奄→東 125分
奄美大島～ 大 阪 (伊丹)	日 本 航 空 インターナショナル	MD-81	166人	2便	大→奄 110分 奄→大 90分
奄美大島～ 喜界島	日 本 エ ア コ ミ ュ ー タ ー	S A A B 340 B	36人	6便	奄→喜 20分 喜→奄 20分
奄美大島～ 徳之島	日 本 エ ア コ ミ ュ ー タ ー	S A A B 340 B	36人	4便	奄→徳 35分 徳→奄 30分
奄美大島～ 沖永良部島	日 本 エ ア コ ミ ュ ー タ ー	S A A B 340 B	36人	2便	奄→沖 35分 沖→奄 35分
奄美大島～ 沖 縄	琉 球 エ ア ー コ ミ ュ ー タ ー	D H C - 8	39人	2便	奄→沖縄 70分 沖縄→奄 70分
喜 界～ 鹿児島	日 本 エ ア コ ミ ュ ー タ ー	S A A B 340 B	36人	4便	喜→鹿 70分
					鹿→喜 75分
徳之島～ 鹿児島	日 本 航 空 インターナショナル	MD-81	163人	4便	徳→鹿 55分
					鹿→徳 65分
沖永良部～ 鹿児島	日 本 エ ア コ ミ ュ ー タ ー	D H C - 8	74人	4便	沖→鹿 70分
		S A A B 340 B	36人	2便	鹿→沖 80分
沖永良部～ 与 論	日 本 エ ア コ ミ ュ ー タ ー	S A A B 340 B	36人	2便	沖→与 25分
					与→沖 25分
与 論～ 鹿児島	日 本 エ ア コ ミ ュ ー タ ー	D H C - 8	74人	2便	与→鹿 75分
					鹿→与 80分
与 論～ 沖 縄	琉 球 エ ア ー コ ミ ュ ー タ ー	D H C - 8	39人	2便	与→沖縄 40分
					沖縄→与 40分

4-3 海 路

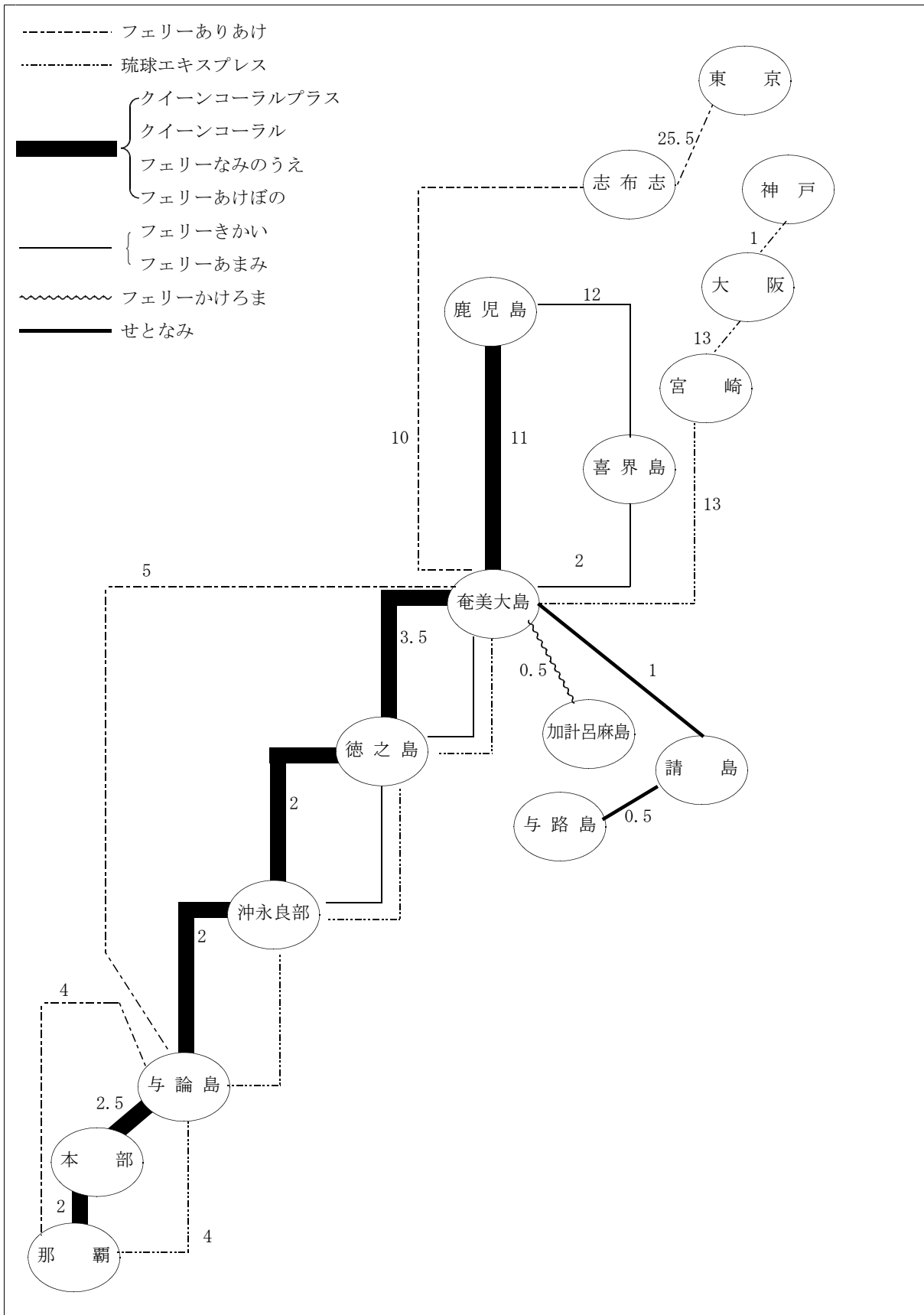

(注) 1. 数字はだいたいの所要時間を示す。
 2. 鹿児島・奄美大島間にはトカラ列島経由の客船（十島村営 としま）もある。

4-4 航路の現況

資料：大島支庁建設課
大島支庁各事務所
期日：平成21年1月1日

区 分	事 業 者	船 舶 名	旅客定員	積 載 車 両	トン数	運行回数
鹿児島～名瀬 ～亀徳～和泊 ～与論～本部 ～那覇	マリックス ラ イ ン	クイーンコーラルプラス	470人	大型48台, 乗用車44台	5,925	} 8/月
		クイーンコーラル8	798人	大型27台, 乗用車49台	4,945	
鹿児島～湾 ～名瀬～古仁屋 ～平土野～知名	奄美海運 フェリー	フェリーあまみ	243人	トラック18台, 乗用車24台	2,942	} 8/月
		フェリーきかい	365人	トラック18台, 乗用車24台	2,878	
神戸～大阪～宮崎 ～名瀬～亀徳～ 和泊～与論～那覇	マルエー フェリー	琉球エクスプレス	240人	トラック70台 乗用車100台	6,266	1～2/週
東京～志布志～ 名瀬～与論～那覇	マルエー フェリー	フェリーありあけ	150人	トラック50台 乗用車100台	7,910	1/週
古仁屋～瀬相 古仁屋～生間	瀬戸内町	フェリーかけろま	160人	大型2台, 小型4台	194	4/日
		〃	160人	大型2台, 小型4台	194	3/日
与路～池地～ 請阿室～古仁屋	瀬戸内町	せとなみ	60人	—	85	概ね 1/日
鹿児島～口之島～ 中之島～平島～ 諏訪之瀬島～ 悪石島～小宝島～ 宝島～名瀬	十島村	としま	200人	乗用車7台 中トラック3台	1,389	4/月

4-5 バス路線の概況

資料：平成19年度輸送実績報告書
期日：平成20年3月31日現在

島名	路線	系統距離 (km)	事業者名	運行回数 (回/日)	所要時間 (分)
奄	真名津～永田橋・朝仁～平松公園	7.7	奄美交通株式会社	3	26
	与儀又～永田橋・朝仁～平松公園	8.5		8	28
	真名津～永田橋・朝仁～虹の丘	9.4		8	30
	与儀又～永田橋・朝仁～虹の丘	10.2		9	32
	真名津～永田橋・朝仁～里	10.0		18	31
	与儀又～永田橋・朝仁～里	10.8		27	33
	与儀又～新港前・朝仁～里	11.0		2	33
	上佐大熊～永田橋・朝仁～虹の丘	10.8		5	34
	上佐大熊～プラザ大島・朝仁～虹の丘	11.1		13	36
	小浜車庫～永田橋・朝仁児童～平松公園	8.0		1	25
美	大熊～永田橋・朝仁～虹の丘	13.6		3	39
	大熊～和光園・朝仁～虹の丘	12.6		2	34
	真名津～永田橋・佐大熊～大熊	7.4		1	23
	真名津～和光園・佐大熊～大熊	6.0		2	18
大	与儀又～永田橋・大熊～秋名(幾里)	22.6		14	50
	秋名～大熊・永田橋～虹の丘	27.5		2	63
	田雲団地～永田橋～上佐大熊	6.0		6	23
	田雲団地～井根町・プラザ大島～上佐大熊	6.3		28	25
島	田雲団地～永田橋・朝仁～虹の丘	10.0		17	34
	小湊～西仲勝・朝仁～根瀬部	24.4		1	58
	小湊～西仲勝・朝仁～虹の丘	18.7		14	48
	小湊～西仲勝・朝仁～里	19.3		11	49
	小湊～西仲勝～与儀又	8.3		1	49
	与儀又～赤木名・笠利～佐仁	51.0		19	102
	与儀又～空港・万屋～佐仁	54.5		7	102
	名瀬～佐大熊・龍郷役場～秋名	33.4		2	61
	与儀又～朝仁・根瀬部～今里	42.3		11	86
	与儀又～朝仁・根瀬部～大金久	29.6		11	61
	有盛神社前～名瀬・川内～西仲間	31.1		10	62
	名瀬～佐大熊・芦徳～カレッタハウス	23.2		2	51

島名	路線	系統距離 (km)	事業者名	運行回数 (回/日)	所要時間 (分)
奄	新港～西仲間・阿木名～古仁屋	46.2	奄美交通株式会社	1	87
	平松公園～西仲間・阿木名～古仁屋	50.7		12	100
	空港～西仲間・阿木名～古仁屋	76.2		1	138
	空港～西仲間・奄美パーク～古仁屋	77.0		6	140
	名瀬～和光園～空港	30.7		0	50
	名瀬～和光園・奄美パーク～空港	31.5		4	52
	(特急) 名瀬～用安～空港	31.1		3	50
	(特急) 名瀬～用安・奄美パーク～空港	31.9		7	52
	(普通) 名瀬～用安～空港	31.1		1	55
	(普通) 名瀬～用安・奄美パーク～空港	31.9		8	57
美	プラザ大島～名瀬市内～朝戸	7.6	道の島交通株式会社	18	21
	プラザ大島～名瀬市内・仲勝～浦上	9.7		4	28
	浦上～名瀬市内・仲勝～朝戸	14.8		3	39
	奥又～龍郷役場～秋名	35.6		11	64
	奥又～大熊～秋名	21.1		17	50
	プラザ大島～大浜入口～大浜	9.9		8	31
	奥又～秋名・安木屋場・龍郷役場～奥又	56.7		24	124
	奥又～川内～秋名	37.2		1	63
	奥又～和光・浦上～奥又	13.8		6	42
	奥又～和光・奥万田～奥又	14.8		26	45
大	営業所～浦上・仲勝～名瀬局	14.3	道の島交通株式会社	20	51
	朝戸～浦上・仲勝～奥又	22.5		4	50
	奥又～浦上・仲勝～奥又	18.4		18	67
	平田町～浦上～名瀬局	22.0		2	35
	自動車学校～永田橋・朝仁～虹の丘	10.7		3	34
	小湊～名瀬勝・朝仁～虹の丘	18.5		9	48
	東ヶ丘団地～井根町・永田橋～山田団地	6.1		8	24
	市～山間～西仲間	10.0		10	21
	宇検～湯湾～新村	28.2		6	55
	屋鈍～名柄～湯湾	22.6		6	48

島名	路線	系統距離 (km)	事業者名	運行回数 (回/日)	所要時間 (分)
奄美	山田団地～賀屋入口・田平～崎原	10.0	道の島交通株式会社	6	18
	虹の丘～名瀬局～平田町	10.3		1	31
	西仲間～名瀬局～浦上	25.6		10	55
	新村～西仲間	5.8		6	11
	平田町～和光町・龍郷役場～秋名	34.5		2	69
	営業前～タラソ前	9.5		10	25
	上戸口～戸口入口～ビッグⅡ	3.4		12	5
大島	古仁屋～篠川～西古見	42.6	合資会社 瀬戸内タクシー	4	78
	古仁屋～篠川～新村	28.9		4	53
	古仁屋～勝浦～嘉徳	21.2		4	53
	古仁屋～勝浦～節子	11.4		8	28
	古仁屋～蘇刈～ヤドリ浜	12.5		10	28
	古仁屋～嘉鉄～伊須	12.3		4	23
	高丘住宅～古仁屋港～運動公園	5.3		20	18
加計呂麻島	瀬相～木慈～実久	24.5	加計呂麻バス 有限会社	8	50
	瀬相～嘉入～阿多地	9.3		8	27
	瀬相～秋徳～生間	23.7		6	55
	瀬相～花富～佐知克	11.4		2	25
	生間～諸鈍～秋徳	8.6		2	25
	瀬相～西阿室	4.2		8	15
	生間～安脚場～徳浜	12.2		6	30
	瀬相～押角～生間	16.5		7	110
	押角～呑之浦～瀬相	6.7		1	15
喜界島	湾～早町～湾	42.9	マルエーフェリー株式会社	16	80
	湾～早町～湾	42.9		16	80
	湾～川嶺・中熊～湾	22.8		8	60
徳之島	大船住宅～平土野～空港	29.6	徳之島総合陸運 株式会社	16	54
	大船住宅～平土野～与名間	34.5		4	63
	亀津～伊仙～犬田布	21.9		12	38
	亀津～尾母～小島	18.4		6	30
	平土野～与名間～花徳	26.6		6	40
	平土野～松原～与名間	8.5		2	15
	犬田布～西阿木名～平土野	34.5		8	23

島名	路線	系統距離 (km)	事業者名	運行回数 (回/日)	所要時間 (分)
沖 永 良 部 島	和泊～和泊港・国頭～和泊	13.6	沖永良部バス企業団	4	25
	知名～和泊・国頭～空港	19.8		12	38
	知名～余多・古里～和泊	12.6		7	25
	和泊～西原・国頭～和泊	10.8		4	20
	知名～新城・永嶺～和泊	24.6		7	46
	知名～新城・谷山～和泊	24.8		4	46
	和泊～内城・出花～和泊	18.3		2	40
	和泊～出花・内城～知名	19.3		5	39
	知名～大山・下城～新城中	11.0		6	20
	知名～大山・田皆～知名	21.0		2	40
	知名～赤嶺・竿津～高校前	8.9		4	20
与論島	南バス前～立長・那間～南バス前	12.1	南陸運株式会社	11	40

※運行回数は片道で1回と計上。

4-6 タクシーの保有状況

資料：鹿児島運輸支局大島自動車検査登録事務所
期日：平成20年3月31日現在

市 町 村 別	タ ク シ ー (台)
総 数	410
(奄 美 大 島 計)	275
奄 美 市	258
大 和 村	0
宇 検 村	0
瀬 戸 内 町	10
龍 郷 町	7
(喜 界 島 計)	20
喜 界 町	20
(徳 之 島 計)	60
徳 之 島 町	39
天 城 町	12
伊 仙 町	9
(沖 永 良 部 島 計)	44
和 泊 町	25
知 名 町	19
(与 論 島 計)	11
与 論 町	11

